



HASHIMOTO
Seimitsu Viet Nam

HASHIMOTO SEIMITSU VIET NAM CO.,LTD

会社案内

プレス加工製品はお任せください





HASHIMOTO
Seimitsu Viet Nam

会社概要

- ❖ 社名 : HASHIMOTO SEIMITSU VIET NAM CO.,LTD (HSV)
- ❖ 住所 : Lot IV, Dong Vang, Dinh Tram IZ, Bac Ninh Province, Viet Nam.
- ❖ 社長 : 鈴木克文 (SUZUKI KATSUFUMI)
- ❖ 設立年 : 2013年11月2日
- ❖ 企業形体 : EPE
- ❖ 資本金 : 150万USD
- ❖ 従業員数 : 108名(外国人の駐在員、日本人1名 社長) 2026年4月現在
- ❖ 敷地 : 10,000㎡ (第一工場1,500㎡、第2工場2,000㎡ 合計3,500㎡)
- ❖ 業務内容 : 車載用精密プレス部品、複合カシメプレス部品、
精密薄板バネの製造及び精密順送プレス金型製作
- ❖ 2017年12月 : ISO9001 認証取得
- ❖ 2018年12月 : ISO14001 認証取得
- ❖ 2025年10月 : IATF16949 認証取得

【グループ会社】

■香港

香港橋本精密有限公司

■中国深圳工場

橋本精密五金模具(深セン)有限公司 お問合せ: 総経理 陳 TEL: 0755-2726-7876 FAX: 0755-2726-7846

■日本 橋本精密工業株式会社

本社 東京都葛飾区立石5-5-3
茨城工場 茨城県笠間市安居3122

お問合せ: 営業 真家 TEL 0299-45-7155 FAX 0299-45-7157



HASHIMOTO
Seimitsu Viet Nam

組織図

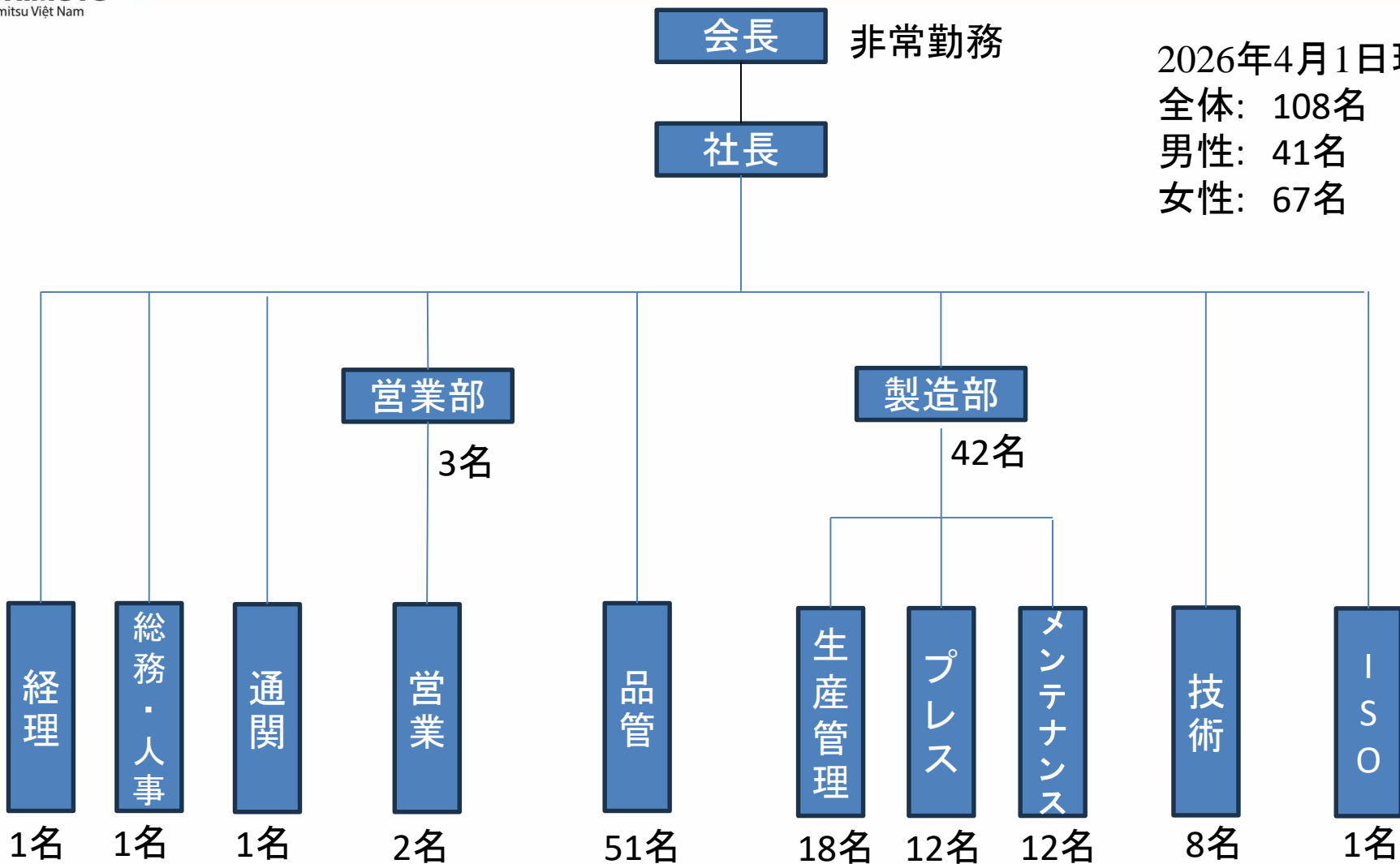



HASHIMOTO
Seimitsu Việt Nam

企業理念

共生

品質方針

わが社の企業理念に基づいて、常に顧客に満足して頂ける製品とサービスを供給し、

顧客No1を目指す

クレーム ゼロ

事故 ゼロ

以上の目標に向かって顧客満足度No1を勝ち取る

品質方針を会社全体に浸透させると共に、

品質マネジメントシステムの有効性の継続的な改善に努める

2013年11月02日

橋本精密ベトナム 有限会社

社長 鈴木克文



環境方針

PHƯƠNG CHÂM VỀ MÔI TRƯỜNG

(1) 環境配慮型製品の設計・製造

(1) Thiết kế, chế tạo các sản phẩm thân thiện với môi trường

電気接点、精密プレス部品等の設計・製造を通して、より省エネ、省資源性に優れ、かつ環境影響物質を含まない製品を提供することにより、社会貢献する。

Bảo vệ tài nguyên và tiết kiệm năng lượng thông qua việc thiết kế, chế tạo và cung cấp các bộ phận tiếp điện, sản phẩm linh kiện cơ khí chính xác không chứa các chất tác động đến môi trường, góp phần đóng góp cho xã hội.

(2) 継続的改善と汚染の予防

(2) Cải tiến liên tục và phòng ngừa ô nhiễm

環境マネジメントシステムの継続的改善の推進により、環境汚染予防のための環境パフォーマンスの向上を図る。

Thúc đẩy nâng cao hiệu suất phòng chống ô nhiễm môi trường thông qua việc duy trì cải tiến liên tục hệ thống quản lý môi trường.

(3) 環境法令等の順守

(3) Tuân thủ chính sách pháp luật về môi trường

当社にて適用される法的、その他の要求事項を確実に順守する。

Đảm bảo tuân thủ chính sách pháp luật cũng như các yêu cầu khác phù hợp với hoàn cảnh của công ty.

2015年7月1日
Hashimoto Seimitsu Viet Nam Co.,Ltd
Giám Đốc: SUZUKI KATSUFUMI

環境理念

TRIỆT LÝ VỀ MÔI TRƯỜNG

私たちは
環境の保全と地域との調和
を図り
環境に優しい製品
を提供します。

CHÚNG TÔI THÚC ĐẨY SỰ HÀI HÒA GIỮA MÔI TRƯỜNG VÀ KHU VỰC
CUNG CẤP CÁC SẢN PHẨM THÂN THIỆN VỚI MÔI TRƯỜNG



主要な生産品目

材質

- 真鍮材
- ステンレス材
- リン青銅
- ブリキ材
- 鉄系材
- 洋白材
- アルミ材

その他様々な難削材の加工を実現致します。

※用途に応じてステンレス等の熱処理も社内で行います。

ベトナム工場での 現在取り扱いの板厚は最小板厚:0.08mm、最大板厚:2.0mmです。

加工部品

- 車載用部品
- プリンター用部品
- 家電用部品
- モーター用部品
- その他

※超精密な電気接点のアッセンブリを順送プレスで行います。最薄板厚20 μ mをプレスすることが可能です。



主要設備 [金型設計・金型加工設備]

HASHIMOTO
Seimitsu Việt Nam

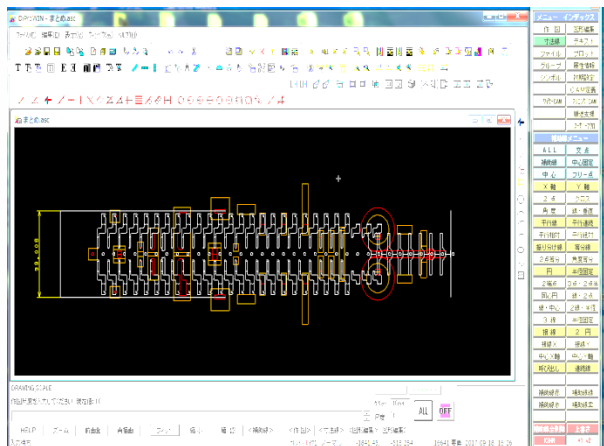

CAD/CAMシステム



放電加工機



平面研磨機



NCワイヤーカット



細穴加工機



エアロラップ

※マシニング加工については、協力会社に委託



主要設備 [量産設備]

HASHIMOTO
Seimitsu Việt Nam



110T、160T
ダブルプレス機



60T・110T サーボプレス機



45T・80T プレス機



炭化水素系洗浄機



ベルト炉



バッチ炉



バレル研磨機



主要設備 [測定機器]

HASHIMOTO
Seimitsu Việt Nam



三次元測定器



画像測定器



投影機



硬度計【ビッカース】



荷重試験機



測定顕微鏡



主要設備 詳細

HASHIMOTO
Seimitsu Việt Nam

No	機械名	メーカー	製造国	台数
1	CADCAMシステム	Sodick	日本	1
2	NCワイヤーカット	Sodick	日本	2
3	細穴加工機	Sodick	日本	1
4	放電加工機	Sodick	日本	1
5	平面研磨機	Okamoto/Equiptop	日本, 台湾	4
6	プレス機(1ton~160ton)	Komatsu/Dobby/Aida	日本/マレーシア	17
7	炭化水素系洗浄機	Cleanvy/Aqua	日本	2
8	熱処理設備(ステンレス系)	東京瓦斯電炉	日本	1
9	熱処理設備(ベリリウム銅)	野木製作所	日本	1
10	画像測定機	Mitutoyo/Keyence	日本	2
11	三次元測定機	Mitutoyo	日本	1
12	投影機	Nikon/Mitutoyo	日本	4
13	測定顕微鏡	Mitutoyo	日本	1
14	硬度計(ビッカース)	Akashi	日本	1
15	汎用フライス盤	Shizuoka	日本	1
16	荷重試験機	日本計測システム	日本	1
17	バレル研磨機	Thai Cripton	タイ	2
18	コンタマシーン・ボール盤		台湾	1
19	エアロラップ	Yamashita Works	日本	1



HASHIMOTO
Seimitsu Việt Nam

< 特徴① >

〔試作～量産まで一貫生産〕

試作から対応することで量産への工程確認、
並びに問題点の把握につなげることが出来る。

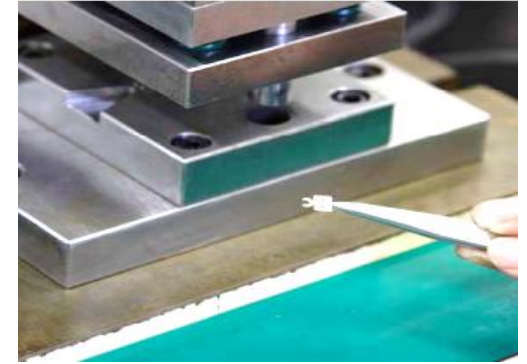

〔金型内製化〕

内製化(グループ会社含む)をすることで納期調整・価格対応を要求に応じた対応が可能です。

短納期での金型設計・金型製作リードタイムが通常1.5ヶ月

試作型での加工製作可能

〔複合プレス(カシメ)加工〕

異種材を金型内で複合による加工(カシメ)を行うことで
後工程【二次加工】の削除及び高価材料のコスト削減に
つなげる。

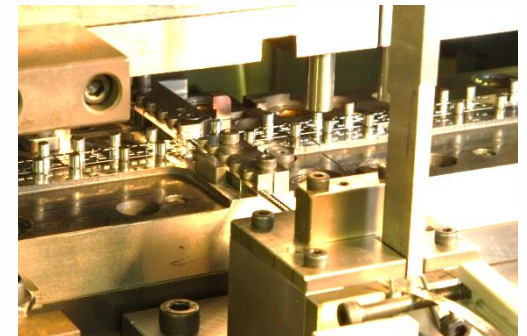



HASHIMOTO
Seimitsu Việt Nam

< 特徴② >

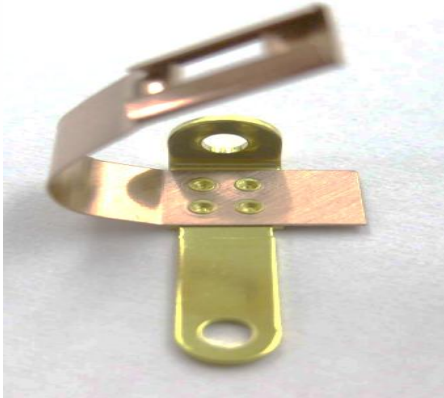

真鍮 + ベリリウム銅



ステンレス 301 + ステンレス 304

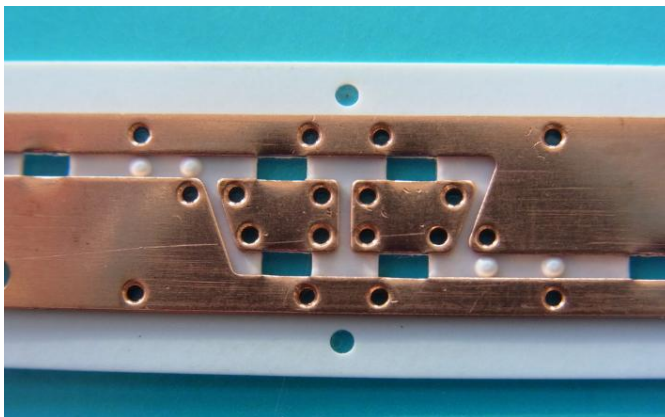

金属 (リン青銅) + 樹脂



リン青銅 + 銀

< カシメ参考図 >



HASHIMOTO
Seimitsu Việt Nam

< 主な製品紹介 >

【車載用部品】



ターミナル【圧力センサー】

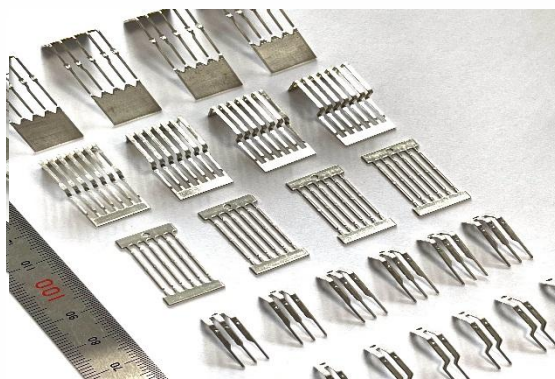

ターミナル【スイッチ】



ターミナル【スピーカー】

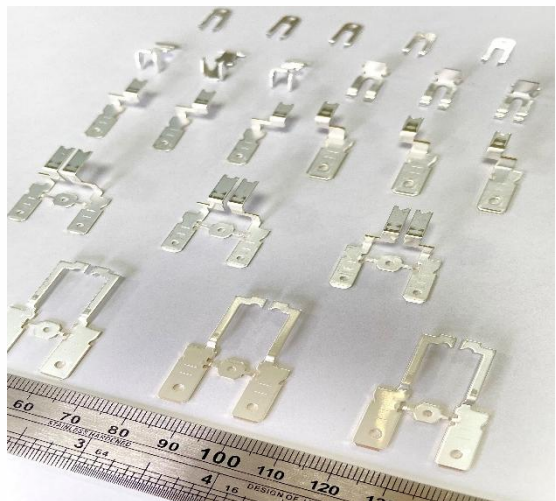

端子【スイッチ】

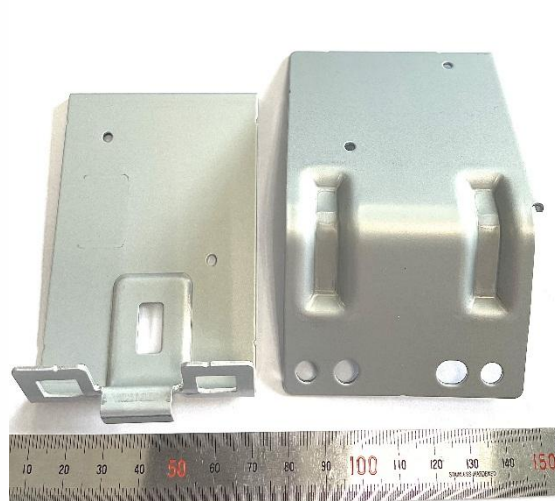

ブラケット【アンテナ】

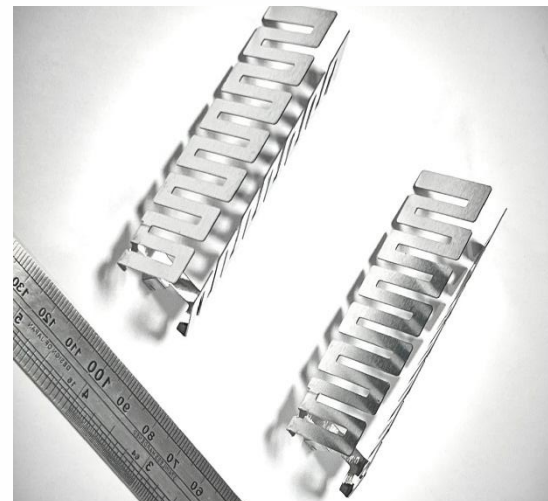

エレメント【アンテナ】



< 主な製品紹介 >

HASHIMOTO
Seimitsu Viet Nam

【家電・プリンター】

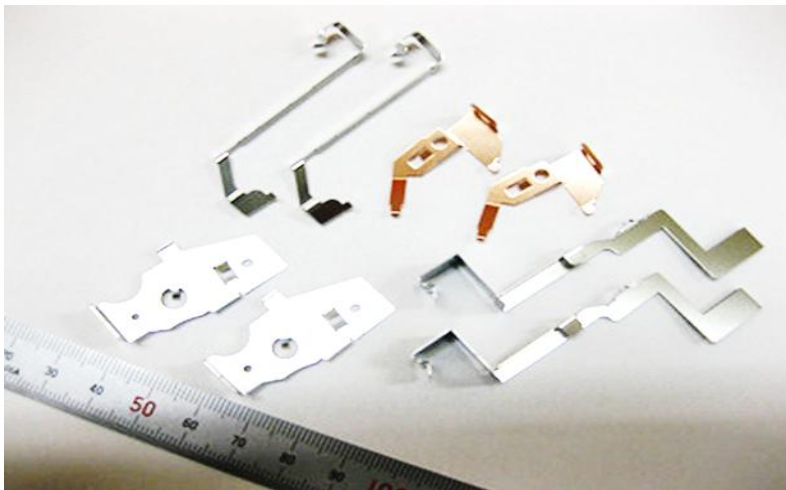

ブラケット【プリンター】

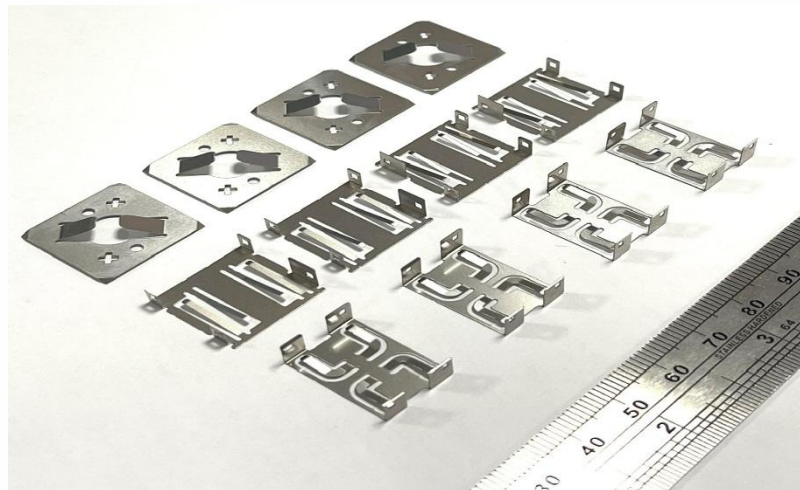

アース板【カメラ】

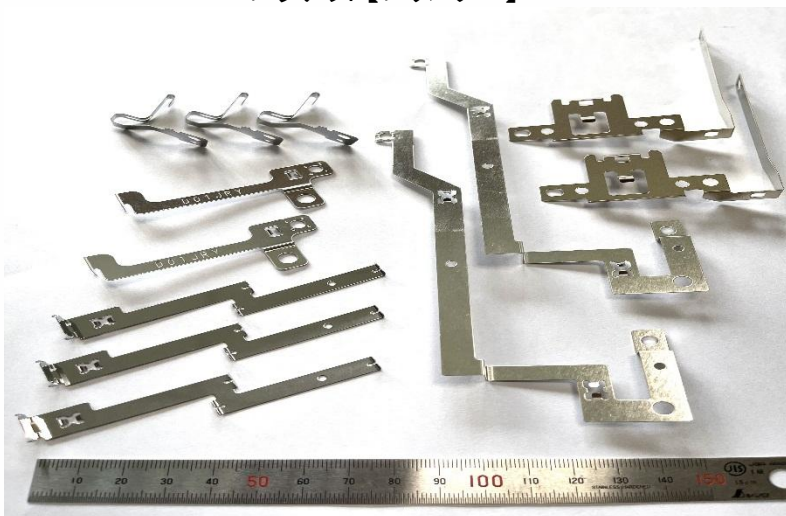

ブラケット【プリンター】

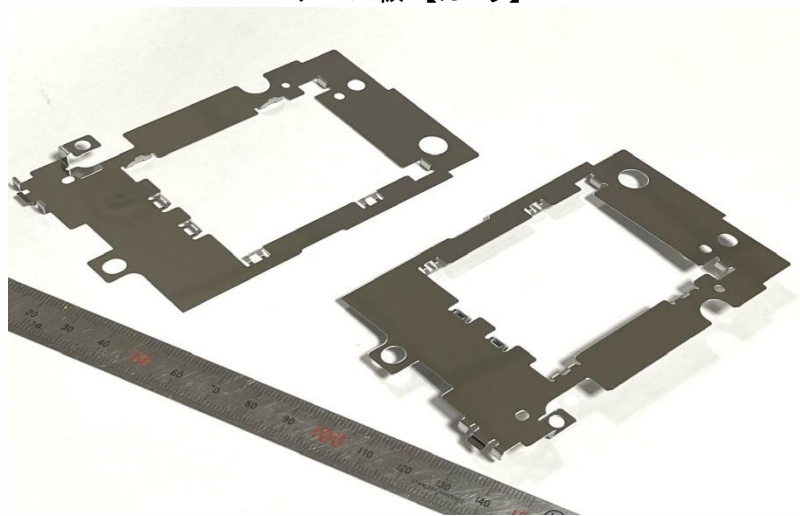

タッチプレート【プリンター】



HASHIMOTO
Seimitsu Việt Nam

< 主な製品紹介 >

【マイクロモーターパーツ】

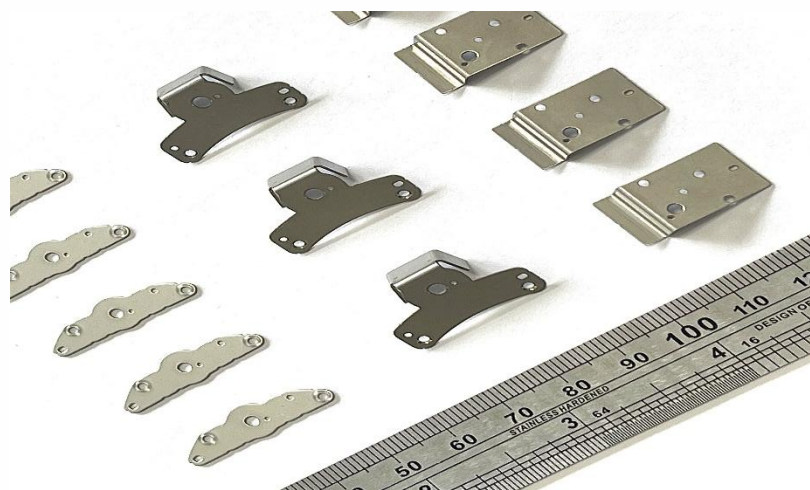

取付板【モーター】



ターミナル・ブラケット【モーター】



フランジ【モーター】

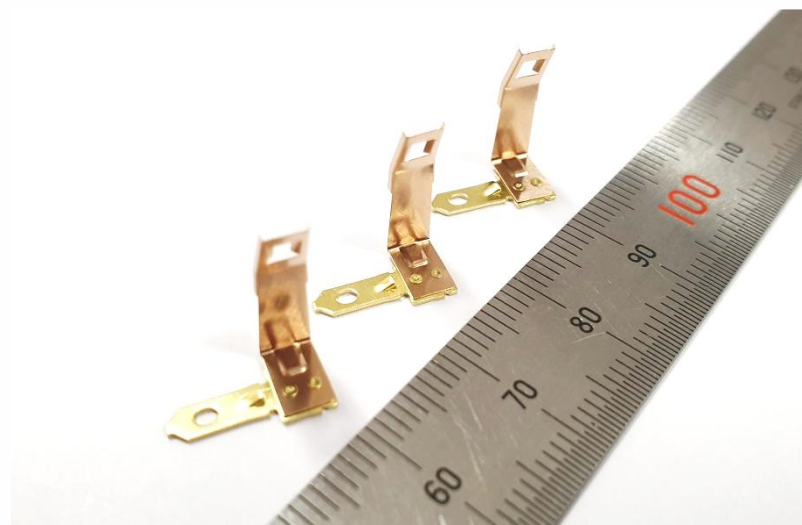

ブラシアーム【モーター】



主要顧客

【売上高順に表示】

HASHIMOTO

Seim

No	業種別	顧客名	住所
1	車載	Viet Nam Toyodensho Co., Ltd.	Nam Sach IZ, Hai Phong
2	家電	Momiyama Viet Nam Co., Ltd.	Binh Xuyen IZ, Phu Tho
3	プリンター	Brother Industries Viet Nam Co., Ltd.	Phuc Dien IZ, Hai Phong
4	車載	HTMP Viet Nam Co., Ltd	Quang Minh IZ, Ha Noi
5	車載	Yokoi Mould Viet Nam Co., Ltd	Dinh Tram IZ, Bac Ninh
6	車載	Yokowo Viet Nam Co., Ltd.	Dong Van II IZ, Ninh Binh
7	プリンター	Techno Associe Viet Nam	Ha Noi
8	車載	Nissho Hong Kong Co., Ltd.	Hong Kong
9	モーター	Tokyo Micro Viet Nam Co., Ltd.	Thang Long I, Ha Noi
10	プリンター	Canon Electronics Vietnam Co.,Ltd	Phuc Dien IZ, Hai Phong
11	車載	Daiwa Plastics Thang Long Co., Ltd.	Thang Long I IZ, Ha Noi
12	車載	Nissho Viet Nam Co., Ltd.	Dong Van II, Ninh Binh
13	プリンター	Aureole Business Components & Devices Inc	Long Binh IZ, Dong Nai
14	カメラ	Nissei Technology (Vietnam) Ltd.	Phuc Dien IZ, Hai Phong
15	車載	Van Long Technical Plastic Jsc	Trang Due IZ, Hai Phong
16	プリンター	Chang Hong Technology Viet Nam Co., Ltd.	Tan Truong IZ, Hai Phong
17	車載	Ohara Plastics Viet Nam Co., Ltd	Thang Long I IZ, Ha Noi
18	カメラ	Tamron Viet Nam Co., Ltd.	Noi Bai IZ, Ha Noi
19	プリンター	Yonghan Viet Nam Co., Ltd.	Phuc Dien IZ, Hai Phong
20	モーター	Nidec Precision Vietnam Corporation	Tan Phu, Ho Chi Minh
21	車載	Sankoh Vietnam Co.,Ltd	Huu Nghi, Phu Tho
22	プリンター	Nidec Instruments (Hanoi) Corporation	Quang Minh IZ, Ha Noi
23	車載	Fujimold Viet Nam Co., Ltd	Japan-Haiphong IZ, Hai Phong
24	車載	Lumax Yokowo Technologies Pvt.Ltd.	INDIA
25	車載	Tohoku Pioneer Vietnam Co., Ltd	Hai Phong IZ, Hai Phong
26	モーター	Goko Spring Viet Nam Co., Ltd.	Noi Bai IZ, Ha Noi
27	モーター	NMS Vietnam Co., Ltd	Dong Van II IZ, Ninh Binh
28	プリンター	Dong Duong 2 Plastic And Mechanical Manufacturing Co.,Ltd	Pho Noi IZ, Hung Yen
29	モーター	Shinmeidenki Co.,Ltd	Nhat Ban



HASHIMOTO
Seimitsu Việt Nam

主要材料仕入先

【アルファベット順】

No	仕入先	住所
1	Daiichi Kinzoku Vietnam Co.,Ltd	Quang Minh IZ, Ha Noi
2	Doho - Ishii Viet Nam Co., Ltd	Ha Noi
3	Ha Noi Steel center Co.,Ltd	Thang Long I IZ, Ha Noi
4	KODO Co., Ltd	Japan
5	Materials Service Complex Viet Nam Co., Ltd	Ha Noi
6	Murata Yohaku Co., Ltd	Japan
7	NST Ha Noi Steel Service Co., Ltd	Que Vo IZ, Bac Ninh
8	Oristar corp Co., Ltd	Tan Quang IZ, Hung Yen
9	OSK Metal Viet Nam Co., Ltd	Long Bien, Ha Noi
10	Posco Viet Nam Co., Ltd	Phuc Dien IZ, Hai Duong
11	Tajima Steel Vietnam Co., Ltd Co., Ltd	Thach That IZ, Ha Noi



業種別売上比率

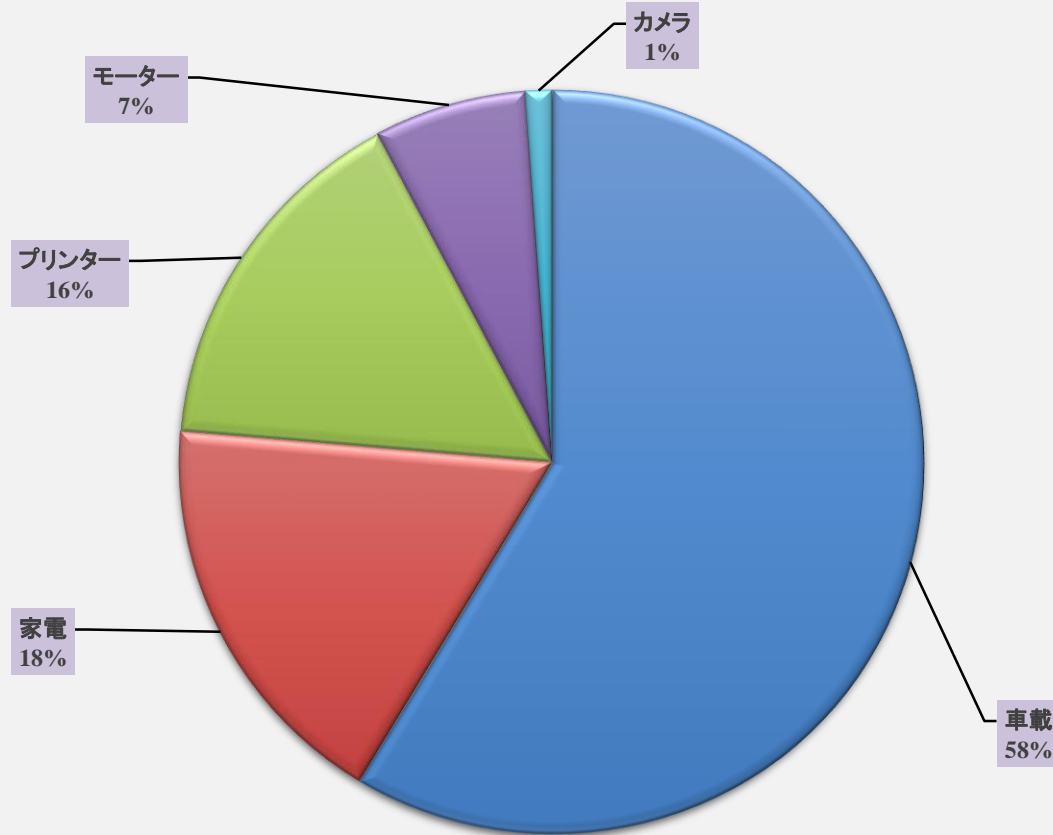

現在、2026年1月



HASHIMOTO
Seimitsu Việt Nam

有難うございます。

HASHIMOTO SEIMITSU VIET NAM CO.,LTD